

# ASTURIANO Y PROVENZAL EN EL DOCUMENTO 146, DE 1261, DEL ARCHIVO DEL MONASTERIO DE SAN PELAYO DE OVIEDO. (ASPECTOS FONÉTICOS)

JOSÉ RAMÓN FERNÁNDEZ GLEZ  
Universidad de Oviedo

Los principales caracteres lingüísticos del documento 146 del Monasterio de San Pelayo de Oviedo fueron señalados ya hace unos cuantos años por el prof. Emilio Alarcos Llorach en un breve estudio que publicó en el *BIDEA* y que más recientemente recoge en uno de los tomitos titulados *Cajón de Sastre Asturiano* (1), en el que detectaba una serie de rasgos —principalmente fonéticos— de doble filiación: asturianos unos y «francos» (quizá provenzales) otros.

Más recientemente, en el curso 1987-88, algunos alumnos míos del curso de doctorado llamado «Relaciones lingüísticas y literarias entre el mundo provenzal y España\*» volvieron sobre el documento y sus peculiaridades lingüísticas, obteniendo muy buenos resultados, por lo que es justo que se les reconozca casi como coautores de las presentes líneas (2). Éstas, por lo demás, no pretenden ser sino un modesto homenaje a quien merecería algo mejor, a mi buen amigo D. Luis Rubio, catedrático de Filología Románica que ha dedicado su vida de manera especial y fecunda a desentrañar y ofrecer tantos y tantos documentos de importantísimo valor filológico.

\* \* \*

El texto del documento ofrece una curiosa hibridación de rasgos asturianos y «francos», tejidos en una urdimbre básicamente castellana del siglo XIII. Este hecho no es exclusivo, ni ajeno a otros muchos documentos medievales que proceden, con frecuencia, de puntos de cruces de caminos como, por ejemplo, ocurre en las *Glosas Emilianenses* y otros.

Dejando aparte (por ahora) el elemento asturiano, normal en un documento ovetense, habna quizá que insistir en las relaciones franco-hispánicas durante la Edad Media. Las peregrinaciones jacobeanas (y también, más limitadamente, las realizadas a San Salvador de Oviedo), los alistamientos de «francos» en las tropas cristianas peninsulares contra los

<sup>1</sup> «Seseo en un documento ovetense de 1261», *BIDEA*, 14, 1960, pp. 101-103 y *Cajón de saestre asturiano*, t. II, Ayalga Edic., 1980, pp. 79 y ss.

<sup>2</sup> Los alumnos —ya licenciados— a los que expreso además mi agradecimiento son D.<sup>a</sup> María Isabel Iglesias Casal, D. Fernando María Pérez Ramos (de Filología Española) y D.<sup>a</sup> Rosa María Medina Granda (de Filología Románica).

árabes, seguidos de masivos movimientos de repoblación de amplias zonas peninsulares ganadas a aquéllos, el comercio —probablemente muy reducido— entre Asturias y la Galia, registrado en documentos astur-leonenses, la dispersión de trovadores - e n gran medida empujados por la persecución de Simón de Monfort (a partir de 1202) contra los albigenses — por la Europa Occidental y por las cortes peninsulares, donde es sabido que permanecieron muchos de ellos, etcétera, etcétera, contribuyeron a la instalación de numerosos extranjeros —«francos» y entre ellos provenzales (por lo que hace a nuestro interés)— en barrios de varias ciudades peninsulares, a las que se otorgaron Fueros reales para regular el gobierno de las mismas y sus gentes. Que hubo «francos» en Asturias es un hecho incontestable. El Profesor Lapesa lo ha demostrado fehacientemente en varios trabajos suyos, pero especialmente en su libro sobre el *Fuero de Avilés* (3), a lo que se añaden otros muchos datos entre los que no ha de descuidarse ni menospreciarse la propia toponimia asturiana.

Esta presencia y participación activa en la vida pública, política, comercial y social en las más importantes ciudades hispánicas y también asturianas habría de dejar obviamente su impronta en las etapas primitivas de los romances hispánicos (4).

Por lo hasta aquí dicho parece claro que no procede ahondar más en estos hechos bien conocidos. Consecuentemente pasaré a examinar los rasgos, «francos» y asturianos del documento. Veamos en primer lugar el texto:

In **nomine** doniini **amen**. Derecho ye he rafon de toda **cosa** que e **venduda**, que **en obli**do non fea **metuda**, **per letras** deue a **feer** confirmada. E por ende nol, **homēf bonos** / **feligrezes** de la **Ygleza** de **fant Yllano** de **erca** la **fpdat** de **Ouiedo**, con **otorgamiento** de **toda** la **conl**rerin **Z** de **nuestro** capelán don l'edro **Bono**, **faze** l **mof carta** de uendicion a uof, **johan Periz**, **z a uuestra** **muller Tareza** Martiinez: **vendemof uol una** Lierru que **auemos** en **Uaquerof**, que **determina** de la **una parte** / **pela tierra** de **lof Piliterof**, **z de lef** **otref partes** **determina** **pelef tierref** que **uof auedes** con **uestrof hermanof**. **Esta tierra** **pernomnada**, que **iaz** dentro **estof** / **terminos**, uof uendemos toda **entregamiento**, con **entradef z** con **ixidef** **Z** con **todes fuec** **derchures**, **Z otorgamos** de uolu **guarezer** n todo tiempo, porqite / recibimos de uos en precio **xii. ff. de moneda** real. **z deztj** precio **fomos byen pagados**. fe **mayef val** que **estj** precio, **fea** demetudo, **cn** entre **nof** **Z uos** bien **aplogo**; / **deztj** **dja** **endelante** del **nuestro** **jur fea tolecha** **z** **uestro** **juc fea entrada** **z** **confirmada**, **gire sagades** delu **toda uuestra** uoluntud

a **todu** tiempo; **z** / **esta** **venzon desta** tierra, **fazemos** **nof** **polof dinerof** que **auemos** **mester** por **abodar** el **cabillo** de **fant Yllano**. Se **daquien** **dela** **nuestra** **proienia**, o **dela** **eftra** **l na**, **lambyen** **nof** como **otri**, que **contra** **esta** **venzon** **quifier** **passar** **pola** **corromper** o **poln** **tentar** **per** **dalguna** **manera**, **primeramente** **lea** **malayto** **z** / **escumungado**, **z** con **Judas** en **iriferno** **condanado**, **z** **sobre** **lodo** **ello** **uof** **peche** **en** **cok**, **.m. ff. de moneda** **real**, **Z** **u** **la** **parte** **del** **Rey** **peche** **otrof** **tantof**. / **Felicia** **carta** .iiii. diez por **andar** de **dezembre**, era .in. .cc. .lxxxv. .viii. ., **regnante** **Rey** don **Alfonso** en **Castella** **z** en **Leon**, don l'edro **obispo** en **Ouiedo**, / don **Gutier** **suariz** **adelantado** mayor eniio **Rengno** de **Leon**, **Alfonso** **Portella** fo **merino**. **Et** **nof**, **vendcores** **a** **dechof**, **esta** **carta** que **mandamos** **fazer**, **oymos** / **leer**, con **nuestref** **manof** **uola** **rouramos** **Z** **estof** **cingnos** en **ella** **ueemos** que **connossemos** **per** **esta** **cinal** **cc. cc. cc.** / **Qui** **presentes** fuerunt, **coram** **testibus** / **Petrus** **testis**, / **Johannes** **testis**, / **Martinus** **testis**.

<sup>3</sup> R. Lapesa, *Asturiano y provenzal en el Fuero de Avilés*, Acta Salmanticensia, Universidad de Salamanca, F. y Letras, t. II, núm. 4, 1948. Véase además del mismo autor «Los francos en la Asturias Medieval y su influencia lingüística» en *Simposium sobre la cultura asturiana en la Alta Edad Media*, Excmo. Ayuntamiento de Oviedo, 1967, con motivo del XII centenario de la fundación de la ciudad. Recogidos después en *Estudios de Historia Lingüística española*, Paraninfo, Madrid 1985, pp. 53-122 y 43-52 respectivamente, edición por la que cito en adelante.

<sup>4</sup> Del mismo autor, *Historia de la Lengua Española*, 9.ª edic. corregida y aumentada, Gredos, Madrid, 1983, pp. 168 y ss.

## FONÉTICA

1.— La diptongación de /e/ y /q/ es casi general en el documento, rasgo éste común al castellano y al asturiano. Así: *ye*<sup>1</sup> *tiempo*<sup>17,24</sup> *bien*<sup>19,21</sup> *tambyen*<sup>27</sup> *daquien*<sup>26</sup> (< *q u ě m*) *entregamientre*<sup>15</sup> *primeiramientre*<sup>30</sup> *Ouiedo*<sup>4/5</sup> *tierra*<sup>9,11,13,24</sup> *tierras*<sup>12</sup> *quisier*<sup>28</sup> y *nuestro* (*capelan*<sup>7</sup> *jur*<sup>21</sup>) *nuestra*<sup>27</sup> *nuestres*<sup>41</sup> *vuestra*<sup>8,23</sup> *vuestro*<sup>22</sup> *vuestros*<sup>13</sup> etcétera.

Ante tan generalizada diptongación poco expresivos parecen ser los escasos ejemplos de adiptongación. Sólo hay cuatro casos de /e/ y dos de /q/: *inferno*<sup>31</sup> (< *i n f ě r n u*), *dezembre*<sup>34</sup> (< *d e c ě m b r e*), *Portella* (*Alfonso*)<sup>38</sup> (< *p o r t ě l l a*), *Castella*<sup>36</sup> (< *c a s t ě l l a*) y *bonos*<sup>4</sup> (< *b õ n o s*), *Bono* (*Pedro*)<sup>7</sup>.

La adiptongación de estos ejemplos puede obedecer a varias concausas, que recorren desde el influjo latinizante (*inferno, o, P. Bono...*) hasta las posibles acciones del gallego — que flanquea a Asturias por occidente — o del provenzal, pasando por la simple imprecisión al transcribir sonidos aún muy fluctuantes en estas fechas (5).

Merece destacarse la forma diptongada *ye* (< *ě s t*), forma astur-leonesa, más regular que la castellana correspondiente *es*. Es bien conocido que en astur-leonés las formas tónicas del verbo auxiliar *ě s s e*, así como la conjunción *ě t*, han diptongado regularmente, con variantes de realización en las primeras épocas hasta su fijación, sobre todo en la zona centro-oriental.

A pesar de la forma registrada, ésta alterna con *e*: *derecho ye he rason...*<sup>1</sup>, pero: *..toda cosa que e venduda*<sup>2</sup>. Por lo demás, la conjunción *ě t* aparece representada casi siempre con el signo paleográfico correspondiente, excepto en *he*<sup>1</sup>, *e*<sup>3</sup> y *et*<sup>39</sup>, que son muy poco significativos. La conjunción ya aparecía diptongada en los primitivos textos de hablas asturianas (excepto en occidente) y, en efecto, así consta en numerosos documentos que han visto la luz en la revista *Lletres Asturianas* y en el *Fuero de Avilés*, aunque también en éstos alternaba con formas adiptongadas por la resistencia a transcribir el diptongo (6). Esta conjunción, por otra parte, puede también utilizarse sin función copulativa, sino como simple introductora de una oración principal tras la pausa que sigue a otra oración relacionada con ella; tal es el caso en el documento en: *E por ende nos, homes bonos...*<sup>3/4</sup>.

2.— Especial atención merecen — aunque por ser escasos no permiten sacar conclusiones definitivas — los ejemplos en que se produce la apócope vocálica. Este fenómeno constituye - e n determinadas circunstancias — una de las manifestaciones más evidentes del influjo lingüístico ultrapirenaico, si bien hay que advertir que tras /l,r,d,n/ era rasgo habitual o normal en el romance hispánico castellano.

Los ejemplos que en las fechas del documento eran susceptibles de llevar una vocal final y que, sin embargo, aparecen sin ella son: *val*<sup>19</sup> *jur*<sup>22</sup> *sipdat*<sup>5</sup> *iaz*<sup>14</sup> *quisier*<sup>28</sup> *Gutier*<sup>37</sup> es decir, *vale, juro, ci(b)dade, iaze* o *jaze, quisiere, Gutier(r)e*. La única forma

<sup>5</sup> Tanto en gallego como en provenzal /e/ y /q/ se han mantenido abiertas, excepto en los casos occitanos — limitados por lo demás en que se ha producido la diptongación «metafónica». De este modo, en occitano tenemos igualmente formas como *enfern, infern, enfer, decembre, desembre*. Véase «Sobre la diptongación en occitano», *Archivum. Homenaje a la memoria de C. Clavería*. Universidad de Oviedo, 1975, pp. 275-302 (del autor). Por lo que se refiere a *Porrella* y *Castella* ha de tenerse en cuenta que son nombres propios en el documento, como *Pedro Bono*.

<sup>6</sup> R. Lapesa, *Fuero de Avilés*. pp. 17 y ss. e *Historia de la Lengua Española*, pp. 180, 488, etc.

en que falta *-o* sena *jur*; en el resto la vocal final sena *-e*. Según J. Corominas (7) *jur* ya aparece en textos arcaicos (1195, 1202 ...) y *juro* en 1155 (*Fuero de Avilés*) y doc. de 1206, alternantes con la variante leonesa *jurio*. Unas y otras aparecen además en el *Fuero Juzgo* (s. XIII), en la expresión *tener en su jur(i)o*, «tener en su poder».

El resto son formas en que junto a la apócope podía aparecer una *-e*, ya por paragoge, ya por arcaísmo latinizante, ya como rasgo dialectal leonés. En esta última hipótesis se mantiene aún hasta hoy en comarcas del occidente y centro de Asturias, como en gran parte de León. En cualquier caso sena más revelador el hecho de que apareciesen trueques de *-e* por *-o* y al revés, como ocurre, por ejemplo en el *Fuero de Avilés* (*primere, ambes* como *masc.* y plural, etcétera) (8). De todos modos *-y-* como ya se dijo— la apócope fue un fenómeno general en el castellano de los siglos XII y XIII (*princep, quicab, naf, dix, noch...*) hasta la época alfonsí en que se produce una generalizada aversión a la misma para acabar decayendo totalmente en el siglo siguiente.

Consecuencia evidente *-y-* también común a varios romances y no menos al provenzal— es el ensordecimiento de consonantes finales, una vez producida la apócope, y que observamos por ejemplo en *sipdat*<sup>5</sup> (< *c i v ĩ t a t e*), forma para la que esperaríamos *ci(b)dade* o *ci(b)dad* y que podemos contrastar con *uoluntad*<sup>23</sup> (y no *uoluntat*), siendo inexpressivo el resto de los ejemplos (9).

3.— *Vocalismo final*. En estrecha relación con el fenómeno de la apócope está el tratamiento de las vocales finales. Al lado de *-lo*/en *todo*<sup>1</sup> (*a todo tiempo*) aparece la variante asturiana *todu*<sup>24</sup> (*a todu tiempo*). El resto de las formas presentan *-lo*: *derecho*<sup>1</sup> *oblido*<sup>2</sup> otorgamiento<sup>6</sup> *precio*<sup>18,19</sup> *demetudo*<sup>20</sup> *aplogo*<sup>21</sup> etc.

Ya nos hemos referido a los casos de *-e*/ final (*ende*<sup>4</sup> *parte*<sup>11,33</sup> *peche*<sup>32,33</sup>), así como a los casos en que apoya un grupo de consonante *+* líquida (*entregamiente*<sup>15</sup> *entre*<sup>20</sup> *endelantre*<sup>21</sup> *primeiramiente*<sup>30</sup> etc.). Pero, con la *-e*/ conviven algunos ejemplos con *-i*/ que delatan bien a las claras su raigambre asturiana: *desti precio*<sup>19</sup>, *desti dia*<sup>21</sup>, *como otri*<sup>28</sup>.

Por último, la *-a*/ se conserva regularmente en los singulares y formas verbales. En cambio, en los plurales, frente a un único caso de *-as* (*per letras*<sup>3</sup>), el resto de formas presenta la terminación asturiana en *-es*: *les otras partes*<sup>12</sup> *peles tierras*<sup>12</sup> *entradés*<sup>15</sup> *ixides* (< *ẽ x i r u s*), con asimilación de la átona inicial a la tónica; *todes sues derchures*<sup>16</sup> *diez*<sup>34</sup> («días»), *nuestras manos*<sup>41</sup> etc.

4.— *Diptongos descendentes*. No aparece en el documento nada digno de mención. Únicamente hay un par de continuadores del sufijo latino *-a r i u* que ofrecen el atropónimo *Pilireros*<sup>11</sup> y el topónimo *Uaqueros*<sup>10</sup>, además del sustantivo *dineros*<sup>25</sup>. En los tres casos el diptongo romance */ai/* ha sufrido la evolución fonética completa hasta llegar a */e/* (*/ai/ > /ei/ > /e/*: *-eros*), frente a las soluciones occidentales peninsulares que mantienen la fase */ei/* y por oposición también al provenzal, donde los resultados son *-ier/-ieira* (o *-ieiro* mod.) para el masculino y femenino respectivamente (10).

De origen indudablemente franco es el nombre del adelantado mayor de León que

<sup>7</sup> D.C.E.C.H., t. III, s.v. *juro*, Gredos, Madrid, 1980.

<sup>8</sup> R. Lapesa, *Fuero de Avilés*, pp. 66-70 y 167 y ss.; Vid. además «De nuevo sobre la apócope vocálica en castellano medieval», también en *Estudios* pp. 198-208.

<sup>9</sup> Igualmente ocurre en el *Fuero de Avilés* (Lapesa, p. 88) en el que se recogen: *eredat*<sup>6,61</sup> (junto a *podestade*<sup>15</sup>), *uerdat*<sup>40</sup>, *sanitat*<sup>61</sup>, y frente a *lidi*<sup>8,33</sup> *liih*<sup>52,68</sup>, junto a *mercede*<sup>33</sup> aparece *mercet*<sup>89</sup>, etc.

<sup>10</sup> Vid. *Gramática Histórica Provenzal* (del autor), Oviedo, 1986, pp. 158-160.

aparece en el documento, *Don Gutier Suariz*<sup>37</sup> que, tanto en esta vieja variante como en la más moderna, *Gutierre*, están emparentadas con las correspondientes franco-occitanas: *Guutier, Gauthier, Gaudier...*, esto es, prov. [gãutjér] y fr. [gotje], procedentes del radical germánico *Wald*, en su forma sufijada *Wald-harī*, en la que *-harī* («armado») alternaba con *-ariu*s en los germanismos latinizados. Obsérvese, además, en el mismo nombre *Gutier* cómo el diptongo romance /au/ procedente de la combinación de /a/ tónica + /u/ (de la vocalización de la /l/ implosiva o anteconsonántica), ha monoptongado al modo galorrománico, cerrándose posteriormente en /u/ (*Gutier*) frente a otras formas romances que mantienen el diptongo como *rouramos*<sup>41</sup> (< *r o b (o) r ā m u s*).

5.— *Consonantismo inicial*. Mínimamente expresivos son los resultados de «yod» y de /g<sup>ε:ʲ</sup>/ en nuestro documento. Suelen coincidir con los resultados castellanos. Así:

a) Ante vocal de la serie anterior:

a.1).— Ante vocal anterior tónica: *iaz*<sup>14</sup> (< *i a c e t*), *ia*<sup>39</sup> (< *i a m*), como en castellano *yace, ya, yeso, yerno...*

a.2).— Ante vocal anterior átona: *hermanos*<sup>13</sup>, también como en castellano: *hermano, helar, encía* (< *g e r m a n u, g e l a r e, g ĩ n g ĩ v a*) (11).

b) Ante vocal de la serie posterior (/o/, /u/), tónica o átona, la articulación fricativa de la «yod» latina pierde su palatalidad para transformarse en la antigua «j», esto es, a través de /ǰ/ > /ž/, *teminar* en /x/ velarizada y ensordecida: *i ū r u* > *jur*<sup>22</sup> (e incluso *Judas*<sup>31</sup>), como en castellano *juego* (< *i õ c u*), *jurar* (< *i ū r ā r e*), etc.

c) Por fin, nos restan los casos de «yod» y /g<sup>ε:ʲ</sup>/ en posición intervocálica. Como en el caso de la posición inicial, se fricativiza en la palatal «yod» generalmente: *mayes*<sup>19</sup> (< *m a / g ĩ s*) / castell. *más*. Es forma asturiana; *proienia*<sup>27</sup> (< *\*p r o g e n i a* por *p r o g e n i e*); *rey*<sup>35</sup> (< *r ě g e* > *\*ree* > *rei*) (12). Sólo se debilita — como en castellano — en *\*l e g ě r e* > *leer*<sup>40</sup> y *León*<sup>36,37</sup>.

6.— *Tratamiento de las sibilantes*. Las sibilantes y sus representaciones gráficas constituyen el aspecto más interesante del documento. Es bien conocido cuán complejo suele ser el sistema de sibilantes en cualquier lengua románica, pero, a la vez, no es menos sabido que los resultados y evolución de dichas sibilantes suelen ser muy precisos en cada una de las lenguas también.

Naturalmente no voy a hacer aquí un análisis detallado del sistema de sibilantes en las

<sup>11</sup> Respecto a /g<sup>ε:ʲ</sup>/ ante vocal palatal átona, en el occidente peninsular ha de señalarse que sufrió un tratamiento especial. En el documento aparece *peles tierras que uos auedes con uuestros hermanos*<sup>13</sup>. D. Rafael Lapesa en su estudio sobre el *Fuero de Avilés* (*Estudios*, pp. 70-71) señala que el astur-leonés conservó la palatal procedente de /g<sup>ε:ʲ</sup>/ o de «yod» inicial latina ante vocal de la serie anterior, solución bien distinta de la que se ha visto que tenía lugar en castellano. Recoge en documentación asturiana formas como: *ermanos, hermano*, pero también *iermanos, jermanos, hgermanos* y otras. Otros lingüistas han explicado la yotización y pérdida de /g/ inicial en esta palabra por razones de fonética sintáctica, debido a su frecuente empleo en contextos como *meo germano, tuo germano, illo germano*, etc.

<sup>12</sup> Estas dos formas, *mayes* y *proienia*, parecen representar la palatalización del grupo —/g<sup>ε:ʲ</sup>/— intervocálico o, al menos, la variante leonesa que aparece en documentos que van de 1222 a 1246 con una «yod» antihiática. Respecto a *mayes* el prof. Lapesa indica que en el *Fuero de Avilés* aparece —/a/ por —/e/ tras /y/ (*maias*) y lo mismo en otros documentos leoneses recogidos por Staaff, quien los explica por asimilación vocálica desde *muyes*. En cualquier caso, la epéntesis de «yod» antihiática, aunque no es extraña al castellano, es mucho más frecuente en zonas leonesas y aragonesas que en otras partes. Ambas zonas se caracterizan, además, por mantener la «yod», continuadora de —/dj/—, en algunos tiempos verbales ya citados como *seya* (< *s e d e a t*), *seyamos* (< *s e d e a m u s*). etc. Cfr. *Asturiano y Provenzal en el Fuero de Avilés*, pp. 74-75.

lenguas implicadas en el documento, sino que me limitaré, sin más, a reproducir la exposición esquemática que el Prof. Alarcos Llorach ofrece en su *Fonología Española* (13), para, con base en ella, ver lo que ocurre en nuestro documento.

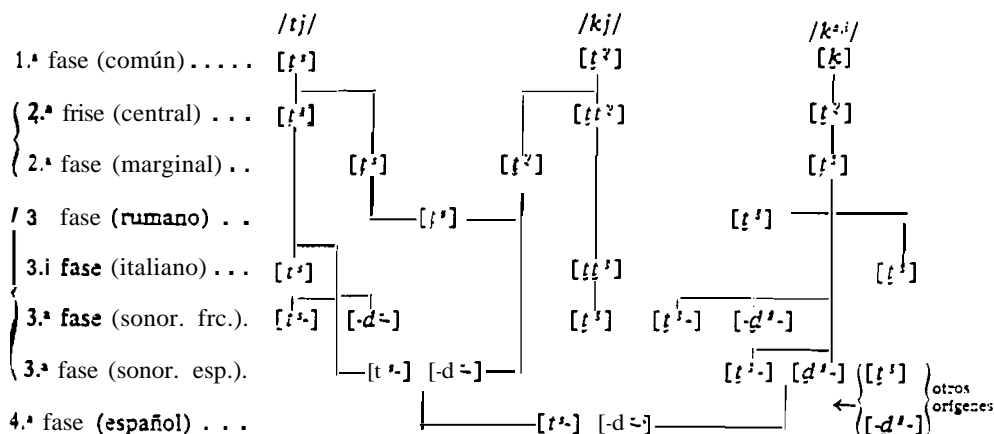

Pues bien, en el documento nos encontramos de todo. Trataré de reagrupar las distintas situaciones que éste nos ofrece:

a) Algunos grafemas parecen representar correctamente el sonido correspondiente. Por ejemplo: *venzon*<sup>24,28</sup> «venta» (< v e n d i t i ò n e), es decir, de /tj/, por tanto /ž/. No podemos decir que sea regular la grafía uendicion<sup>8</sup> para el mismo origen etimológico: fazemos carta de uendicion. Esta última forma (uendicion) representa un más que probable provenzalismo con «ci» gráfica, que parece corresponderse con las formas con /š/ provenzales. *Alibert* recoge *vendeson* («venta», «enajenación») y *Mistral* en su *Tresor vend(e)soun* (es decir, [vénsün] o [bénsün] modernos para un antiguo [bênsün]), además de *bendition*, *vendition* y otras variantes más o menos cultas gráficamente.

También parecen ser representaciones correctas las que nos ofrecen palabras como:

<sup>13</sup> *Fonología Española*, 4.ª edic., Gredos, Madrid, 1986, p. 239. Los trabajos sobre la **evolución** diacrónica de las sibilantes en castellano son numerosos, como **también** lo son en otras lenguas. Citaré alguno de ellos, especialmente referidos al dominio castellano. Es de imprescindible consulta el estudio de A. **Galmés** de Fuentes, *Las sibilantes en la Rumania*, Gredos, Madrid, 1962; A. Alonso, *De la pronunciación medieval a la moderna en español*, publicado por R. **Lapesa**, Ed. Gredos, Madrid, 1955, pp. 93-450. Se trata de un viejo tratado, pero conocido y riquísimo recorrido diacrónico sobre la «ç» y la «z», con copiosos materiales, opiniones, descripciones de gramáticos, datos comparativos con otros sonidos parientes en otras lenguas, etc. Del mismo autor, vid. **también** «Historia del «ceceo» y del «seseo» españoles», en *Thesaurus (BICC)*, VII, 1951, pp. 31 y ss.; R. **Menéndez Pidal**, *Orígenes del Español*, 10.ª ed., Espasa-Calpe, Madrid, 1986, § 57 y *Manual de Gramática Histórica Española*, 14.ª ed., Espasa-Calpe, Madrid, 1973, §§ 35 bis, 36, 43, 47, 53, etc.; B. Pottier, «Elementos constitutivos», en *E.L.H.*, II, pp. 141-143. Estudia los diversos sistemas correlativos y de adaptación de los sistemas de sibilantes entre francés y castellano. Para el provenzal, véase mi *Gramática histórica provenzal*, pp. 203, ss.

Son particularmente interesantes las referencias a las sibilantes que hace Don Rafael **Lapesa** en *Fuero de Avilés*, p. 72; «Los provenzalismos del Fuero de Valfermoso de las Monjas (1189)», *Ibid.*, pp. 125-126 y nota 14 y en *Homenaje a Álvaro Galmés de Fuentes*, Gredos, Madrid, 1985, t. 1, pp. 60-61 y 66.

*fazemos*<sup>7,25</sup> *fazer*<sup>40</sup> *dezembre*<sup>34</sup> (< *f a c ē m u s*, \**f a c ē r e*, *d e c ě m b r e*), o sea, desde —/k<sup>e,i</sup>/— intervocálica, frente soluciones como *recibimos*<sup>17-18</sup> (< *r e c i p i m u s*), con /š/, también procedente de —/k<sup>e,i</sup>/— intervocálica.

La fricativa prepalatal sorda /s/ parece estar presente en un solo caso, representada con «x»: *ixides*<sup>16</sup> (< *ĕ x ĩ t a s*).

b) De otro lado hay claras confusiones de sordas con sonoras y a la inversa.

b.1.— Sonora por sorda y sorda por sonora.

b.1.1.— Africadas dentoalveolares: *guarezer*<sup>17</sup> por *guarecer* o *guarescer*, de una raíz germ. \**w a r j a n*, latinizado en \**g u a r e s c ē r e*, junto a *connossemos*<sup>42</sup> (< *c o g n o s c ē m u s*), por *cono(s)cer*. Es decir, alternan las grafías «z» y «ss» para un mismo grupo palatal originario, para el que esperamos «ç» o «sç» por proceder de /sk<sup>e,i</sup>/. Frente a *guarezer* (con «z») leemos en cambio *raſon*<sup>1</sup>, del lat. *r a t i ō n e*, es decir, procedente de /tj/ como *venzon*<sup>24,28</sup> de *v e n d i t i ō n e*, forma, por tanto, a la que correspondena ser *raſon* (14). En provenzal es igualmente *raſon* (Levy), *razonar* (Alibert) y sólo alguna vez *raſon*.

b.1.2.— Fricativas ápticoalveolares. No están mal representadas en el documento, apareciendo con grafías bastante adecuadas en casos como los procedentes de /s/ latina. Por ejemplo: *cosa*<sup>2,7</sup> (< *c a u s a*), *sea*<sup>3,30</sup> *seer*<sup>3</sup> *passar*<sup>28</sup> *quisier*<sup>28</sup> etc., pero, ¿qué pueden significar, frente a los anteriores, ejemplos como *diez*<sup>34</sup> «días» (< *l a t. d i a s*), que, con terminación asturiana, sena *dĕs*, o *Tareza*<sup>9</sup> por *Teresa* o *Taresa* e *Ygleza*<sup>5</sup> (< *l a t. e c c l ě s i a*)?

Estos últimos presentan una grafía anómala sonora «z» para la /s/ latina, ya final (*diez*), ya intervocálica (*Tareza*)o, incluso, procedente de /sj/ latina.

En situación semejante se encuentra *feligrezes*<sup>4</sup> (en la misma relación etimológica que *Ygleza*<sup>5</sup>). Por lo que se refiere a éste último, Corominas lo considera descendiente semiculto del lat. v. \**e c l ; s ĩ a* (< clas. *e c c l ē s i a*). No importa tanto en la forma hispánica la «i-» inicial, que se explica por fonética sintáctica ya que solía esta palabra aparecer aglutinada con el artículo, con el que se combinaba (*laeglesia*>*laiglesia*). Más nos interesa la confusión producida —de nuevo— entre una africada dental sonora -q que parece representar la grafía *Ygleza*— y la fricativa ápticoalveolar que registran la mayoría de los romances peninsulares (*Iglesia*). No sena extraño que se manifestase aquí el influjo provenzal, en el que encontramos (diptongación o no de /ɛ/ aparte, por contacto con /sj/) formas como *eigliesa*, *gliesa*, pero también *gleiza*, *glieza* o *glieiza* (con o sin aféresis), es decir, con un proceso fonético en el que /sj/ > /š/ y, una vez sonorizado en posición intervocálica, /ĭz/.

Consecuentemente algo semejante *habría* ocurrido con la segunda parte de *feligrezes*<sup>4</sup> por *feligreses*. El *Diccionario Crítico Etimológico* de Corominas y Pascual propone la forma etimológica latinovulgar hispánica \**f i l i - e c l e s i a e*. Una antigua forma del año 938 *filiigleses* nos lleva a pensar que se trata del nominativo plural latino *f i l i i* combinado con el genitivo *e c l e s i a e*. Después \**filiiglesie* habna pasado a *filiiglés* (con fusión de

<sup>14</sup> Razón es palabra común occidental (1.<sup>a</sup> doc. en el Cid). En español antiguo aparece casi siempre con «z», es decir /ž/, así en Nebrija, A. Pal., etc., aunque no faltan algunos ejemplos de *raſon* (igualmente [ražón]) por cultismo. El propio Berceo ofrece *raſonar*. El Dic. de Boggs registra *razonado*, *raſonado*, *raſonado*... (L. de B. Amor, 437 b). En otros documentos asturianos (*Lletres*, n.º 4) alternan *raſon* con *donacion* (como precio<sup>18,19</sup>, que veremos enseguida), además de grafías latinizantes del tipo *piscarion*.

«iii» y apócope), terminando en *feligrés* por disimilación vocálica y consonántica. La variante —con «z» en el documento— se explicana, por lo demás, como en el caso de *Ygleza*.

A pesar de los pesares, y aun no siendo correcta (al menos gráficamente), tiene su explicación dentro de la fonética castellana la palabra *precio*<sup>18,19</sup> (< *p r e t i u*). Para /tj/ esperamos una solución gráfica del tipo «*priezo*. Parece ser —según Corominas— que se trata de una voz semiculta, pero que ya desde sus orígenes aparece en esta forma y continúa señalando respecto a la palabra *precio*: «quizá existió \**priezo* en fecha preliteraria y la forma posterior se debe a una metátesis provocada por el influjo latino; sin embargo no parece ser así, pues en todas partes se encuentra con «ç» sorda y no con «z» en la Edad Media. Parece bastante probable. Sólo en portugués aparece *prezo* como variante en algún manuscrito del *Fuero Juzgo* (15).

c.— Se confunden africadas predorsales /ʃ/, /ʒ/ («ç», «z») con fricativas ápticoalveolares /s/, /z/ («s», «ss», «z»).

Voy a referirme exclusivamente a las soluciones de /k<sup>e,i</sup>/, pues otros resultados (los de /tj/, /sk<sup>e,i</sup>/, etc.) ya han sido someramente analizados.

Llaman la atención especialmente cuatro ejemplos del documento. De un lado:

*serca*<sup>5</sup> [sérka] para el que esperaríamos *cerca* [Sérka]

*sipdat*<sup>5</sup> [sɪpdat] por *ci(b)dad(e)* [ʃi(b)dá(e)],

los cuales, procedentes de *c i r c a* y *c i u(i)t a t e* respectivamente, es decir, de /k<sup>e,i</sup>/, deberían presentar en esta fecha /ʃ/ (africada alveolar sorda) y deberían, por tanto, grafarse con «c». Se trata, pues, de un «seseo» resultante de la confusión de una africada por una fricativa, ajeno al sistema fonológico tanto castellano como asturiano, de la época del documento.

Otro tanto cabe decir de otro par de ejemplos, en los que se produce exactamente el trueque inverso:

*cingnos*<sup>41</sup> para el que esperamos *singnos* [sɪɲos]

*cinal*<sup>42</sup> para el que esperamos *sinal* [sɪɲál] (16),

procedentes ahora de *s i g n o s* y *s i g n ā l e* respectivamente y que con grafía culta *signos* o popular más tardía *seños*, *seña* y *señal* existen ya desde *Berceo* y *Acedrex* (1288), pero siempre con «s» gráfica. Ahora aparecen con africada dental sorda /ʃ/ (grafía «c») en vez de la esperable fricativa ápticoalveolar sorda /s/ (grafía «s»).

Como ya señalara el Prof. Alarcos Llorach (en su art. cit.), resulta imposible atribuir los dos primeros ejemplos a un temprano aflojamiento de las africadas ni en castellano ni en asturiana, donde aún se dan /ʃ/ (antes de llegar a /θ/), por lo que sólo cabe pensar en una intervención franca, en un escriba de origen franco (francés o provenzal), que habna puesto su mano en el documento. En su lengua (fuera *d'oïl* o *d'oc*), en el siglo XIII, las africadas /ʃ/, /ʒ/ ya habnan desafricado o como mucho estanan desafncándose y confluirían con /s/, /z/ fricativas. Este fenómeno (*serca*, *sipdat*) explica, por lo demás, las grafías inversas en los otros dos ejemplos (*cingnos* y *cinal*). Pero, aún encontraremos algunas otras huellas

<sup>15</sup> Cfr. J. Corominas y J. A. Pascual, D.C.E.C.H., t. IV, s.v. *precio*.

<sup>16</sup> Aparecen con «s» en casi todos los documentos asturianos. Cfr. *Lletres Asturianas*, núm. 4. Por su parte, *cinal* o *señal* «que sirve de signo», sustantivado, ha usurpado la mayona de las funciones que correspondían a *signum* en todos los romances occidentales y es masculino en todos, excepto en castellano, donde es femenino. Este género gramatical aparece ya documentado en textos del siglo XIII, mientras que el masculino existió, en cambio, en leonés-asturiano antiguo y pervive desde la E. Media también en aragonés.



como más o menos sospechosamente debidas a una intervención franca en el documento.

## 7. Consonantes interiores

7.1.— Consonantes intervocálicas. Es casi general la «lenición» de oclusivas intervocálicas, de suerte que —/p,t,k/— han pasado a —/b,d,g/— y las sonoras latinas se han hecho fricativas e, incluso, han llegado a desaparecer. Ni siquiera se mantiene la oclusiva dental sorda en los descendientes de *t* o *t* u / -a, que en la Galorromanía conservan intacta su —/t/— (prov. *tot/tota*; fr. *tout/toute*), debido probablemente a que procedían de un radical con —\*/tt/— geminada (\**r* o *t* t u / -a). En el documento, en cambio, son *todo*<sup>17</sup> *todu*<sup>24</sup> *toda*<sup>2,6</sup> *todes*<sup>16</sup>. El resto de intervocálicas se han debilitado:

— recibimos<sup>17-18</sup>, obispo<sup>36-37</sup>

— *venduda*<sup>2</sup> *pernomnada*<sup>13/14</sup> *confirmada*<sup>3</sup> *auedes*<sup>13</sup> *entrades*<sup>15</sup>, *ixides*<sup>16</sup> *fagades*<sup>23</sup> *abodar*<sup>26</sup> *condanado*<sup>31</sup> *escumungado*<sup>30</sup> *moneda*<sup>32</sup> *Quiedo*<sup>5-6,37</sup> etc.

— *deue*<sup>3</sup>, *auemos*<sup>10,25</sup>

— *veemos*<sup>42</sup>, *seer*<sup>3</sup> etc. (17)

Solamente resulta excepcional la forma (ya comentada a propósito de la apócope y del resultado para /k<sup>e,i</sup>/) *sipdar*<sup>5</sup> (< *c i u i r a t e*). La primera documentación castellana (según Corominas-Pascual) es *cibdad* (en el *Cid*) y después *ciudad* (en *Nebrija*, si bien *Apal.* prefiere *cibdad*). Esporádica y antigua es también *cidat* (*Alex.*) (18) en la que la —/t/—, tras sonorizar, habna regresado a —/t/ por quedar final absoluta, del mismo modo que sucede en otras partes (Fuero de *Avilés*, etc., con *eredat*, *verdat*, *sanitat*...); pero, si se mantuvo la vocal final, el resultado entonces para lat. -a *t e* ha sido *-ade* (*Id.* Fuero *Juzgo*, *F. de Avilés*...: *anrigüedad*, *meatade*, *piadade*, *podestade*).

Sin embargo, no es la consonante final de *sipdar* lo que sorprende, sino el hecho de que el grupo etimológico «*b't*» se haya transformado en «*pd*» con 'inversión de sonora-sorda por sorda-sonora', lo que supone una incoherencia, al menos gráfica, que nos lleva a pensar que, pese a su forma, se debe leer seguramente *ciudar*.

Refiriéndose a estos grupos R. Menéndez Pidal señala que, de las dos consonantes (cuando ambas son oclusivas), la segunda «tiene más resistencia y sufre menos cambios que la primera, limitándose su evolución a convertirse en sonora la sorda», añadiendo poco después que para *p'r*, *p'd*, *b'r*, *v'r* el resultado común ha sido *bd*, cuya *b* «era pronunciada por Valdés y desde entonces pasó a realizar la *b* en *ud*». Esperamos pues *cibdad* o *ciudad* (o con *-t* final) en el documento (19).

El provenzal también presenta una rica gama de variantes (*ciudat*, *civrar*, *ciutar*, *cieuta*, *cieurar*, *ciuta(t)* en *Raynouard*, *J. Ronjat*, *F. Mistral*, etcétera), si bien la forma más habitual es *ciudar*, correcta de todo punto, pero con la que también han alternado, y en parte alternan, *ciprar*, *cipdar* (idéntica a la de nuestro texto), además de *cipta* y otras. De ellas, las que presentan /*pt*/ (sordas ambas) son coherentes y las que - como *sipdat*— tienen /*pd*/ podnan explicarse fonéticamente como resultado de una evolución asimilatoria de sonora a sorda, es decir:

c i u(i)t a t e > [lib'tát] o [šib'tád(e)] y después [siptát]

<sup>17</sup> Cfr. R. Lapesa, *Fuero de Avilés*, pp. 73 y ss. y R. Menéndez Pidal, *Orígenes*, pp. 247-256 (sobre la sonorización leonesa en los ss. X y XI, citado por Lapesa, así como otra bibliografía allí señalada).

<sup>18</sup> *D.C.E.C.H.*, t. IV, s.v. *ciudad*.

<sup>19</sup> *Manual de Gramática Histórica Española*, § 60.

## 7.2. — El grupo latino /kt/.

Frente a los resultados de tipo asimilatorio, generales en la Romanía Oriental (/tt/ en it., sardo; /pt/ en rum., etcétera), en el Occidente, el primer elemento del grupo o elemento **implosivo** sufrió una aspiración y fricativación, que, tras su debilitamiento, llegana a vocalizar totalmente en [j]. Esta fase —con combinación o no de la semivocal con la vocal precedente, formando un diptongo que seguiría su evolución correspondiente— ha **pervivido** en la mayona de las lenguas románicas occidentales (gall.-port., fr., cat., arag., astur. occidental, gascón-aquitano, etc.). En algunas de ellas, la semivocal [j] palatalizó a la /t/, segundo elemento del grupo, llegando a /č/, como en castellano o parcialmente en **provenzal** (en el que convive con la solución [jt]: *dreit* y *drech*, *nueit*, *nuoit* y *nuech*) aparte de que no falta en documentos algún que otro *dret*. En el F. de Avilés están representadas todas las soluciones, incluso los latinismos directos con «ct».

Nuestro documento ofrece, sin embargo, casi exclusivamente la solución /č/, común al castellano, asturiano central y oriental (y parcialmente occidental), fase que es posterior a [jt].

«En el dialecto leonés d i c e D. Rafael Lapesa— el grupo /kt/ no había llegado a una solución definitiva. La principal contienda era entre las formas con el viejo *it*, coincidente con la fonética gallega, y el neologismo S autóctono sin duda, pero apoyado tal vez por la irradiación castellana» (20).

Veamos algunos ejemplos en nuestro documento:

7.2.1. Resultado /č/: *Derecho*<sup>1</sup> (< lat. v. *d ē r ē c t u*), *derchures*<sup>16</sup> (< \**d ē r ē c t ū r a s*, forma ésta de evidente filiación asturiana por su terminación); *pechar*<sup>32</sup> *peche*<sup>33</sup> (< *p a c t a r e* y *p a c r e r* respectivamente, «pactar» > «pagar un tributo, una deuda o un impuesto» y «satisfacer el agravio el culpable», que aparece ya en el *Cid* con estas acepciones y también en numerosos documentos asturianos; fecha (carta)<sup>34</sup> (< *f a c t a*, pp. de \**f a c ě r e* < *f a c ě r e*); *tolecha*<sup>22</sup> pp. del antiguo *toller* «quitar» (< \**t ō l l ě r e* < clás. *r ō l l ě r e* «levantar, sacar, quitar»; esp. mod. *tullir*).

Han alternado varias formas **participiales** de este verbo; débiles unas como *tollido* (Nebrija), *rolliro*; astur. *royúlroyía*; prov. *toulut*, *tourut* (< \**t o l l e c r u l a*) y fuertes otras, así *tuelto* (anticuado) o *tolt/holta* en occitano y catalán (< \**t o l r u*) (21) *dechos*<sup>39</sup> forma leonesa-asturiana, frente a dichos (de *d ĩ c r o s*) en castellano, debida ésta a propagación de la «i» desde formas del propio verbo como *digo*, *diga*, etcétera (22).

### 7.2.2. Resultado [jt].

Esta solución está menos representada en el documento, apareciendo solamente una vez *malayro*<sup>30</sup> (sea *malayro τ escumungado*), procedente (como las formas fuertes *maldito*, las débiles *maledito*, *maleito maleyto*, las cultas *maledicro*, *malyceto* o las irregulares *maldicho* y *maldecido*) del pp. *m a l (e) - d ĩ c r u*, de *m a l e - d i c ě r e*, con el significado de «condenado» en el documento. Las formas *maléito*, *maleyto*, *malayro*..., muy **documenta-**

<sup>20</sup> R. Lapesa, *Fuero de Avilés*, pp. 85-86. Además de los datos facilitados en su nota 15.

<sup>21</sup> Cfr. Vigón (*Colunga*, p. 448). Como verbo conjugado tenemos en asturiano la expresión *tuelle mucho* que aparece en el Fuero de Oviedo. En gall.-port. los participios son *iolleyia* (*Crónica Troyana* y *Graal*) y *tolheito*; prov. *tole(r)*, *torre(r)*, *tore(r)*, *toller*, *tolre*, *toldre*, etcétera.

<sup>22</sup> Cfr. R. Menéndez Pidal, *Manual de Gramática Histórica Española*, §§ 50.1, 122.3.

das desde el siglo XIII (así en Berceo: la gota malyeta; maleita renda...) suponen la pérdida de *-d/-* intervocálica, fenómeno no muy bien explicado todavía hoy.

Como elemento de fórmulas condenatorias está muy bien representado en la documentación medieval: maldito sea de Dios (Madrid, 24, F. Fita, 1201); Sea maljcto e *descomungado*; sea malito e descomungado (Ch. Sahagún, 7 y 6. Staaff, 1213 y 1211 respectivamente); sea maleito, adescomungado, peche en coto (S. Pedro de Eslonza, Text. Hisp., ed. 1960, 139, 64); Se algunas de las partes contra este *scripto* quesier uenir sea maleito e descomulgado (Cartul. Eslonza, 946, 1399) (23).

7.3.— /Lj/ y grupos concurrentes (/k'l/, /g'l/. -/LL/- intervocálica.

Los continuadores de estos grupos no presentan características dignas de mención. Como es bien sabido, en leonés, aragonés y otras muchas lenguas y hablas románicas /lj/ y /k'l/, /g'l/ terminarían en las palatales, ya lateral /lj/, ya central /y/.

De este modo en el documento tenemos Sant Yllano<sup>5</sup> (< s a n c t u - l ũ l i a n u ; muller<sup>9</sup> (< m u l ũ e r e); frente al castellano, en donde acabaron en /x/ (Sari Julián y mujer), y con ellos vendría también a confluír el resultado romance de —/ll— en asturiano, aragonés, etc. (24): Castella<sup>36</sup> (< c a s t ě l l a); Portella<sup>38</sup> (< p o r t ě l l a), ella<sup>42</sup> (< ĩ l l a, pron.) y otros más, como —a pesar de las grafías— Piliteros<sup>11</sup> (por *Pilliteros* < \*p ě l l e t a r i o s).

Quizá distinto es el caso de capelari<sup>7</sup>, del que Corominas-Pascual, haciéndolo descender del bajo lat. galicano c a p e l l a n u s, justifican la ausencia de vocal final, ya por influjo mozárabe, ya por analogía con otras palabras como *sacristán*, o —más probablemente— por galicismo directo (a través de los monjes de Cluny) y otro tanto señala Colón Doménech, quien las da como primeras documentaciones ss. VIII al X), con el valor de «encargado de guardar las reliquias» primero, y después con el de «sacerdote» en 1170 (y capellano, con fonética castellana, en 1127). Capellán parece proceder indudablemente del occitano ant. capelan, forma idéntica a la que registramos en el documento (25).

En estrecha relación con los resultados de /lj/ (Sant Yllano, muller) están —como también es bien conocido— los de los nexos «t'l», «c'l», «g'l» (*oreya*, *vieyuloreja*, viejo).

Pues bien, en nuestro documento aparece la forma cabillo<sup>26</sup> (el cabillo de Sant Yllano). Su origen es obviamente c a p ĩ t ( ũ ) l u (bajo lat. capdoliu), que encontramos en el cabildu asturiano «pórtico de la iglesia parroquial donde se celebra el cabildo municipal» (Vigón), y en el castellano cabildo «reunión de monjes o canónigos; 'cabildo'. Las formas de mayor uso con este significado son en provenzal capdoh y capduelh.

En relación con el grupo romance «t'l» del étimo de cabillo, Menéndez Pidal ha

<sup>23</sup> Ejemplos tomados de R. Boggs, *Tenaiive Dictionary of medieval Spanish*, vol. 2, s.v. *maleito*; V.R.B. Oelschläger, *A medieval Spanish Word-List. A preliminary dated Vocabulary of jirsi appearances up io Berceo*. The University of Wisconsin Press, Madison, s.v. *maldicto*, *maledicio*, *malediuro*, *maleito*, etc.; Martín Alonso, *Diccionario medieval español, (Desde las Glosas Emilianenses y Silenses —s. X— hasta el s. XV)*, Universidad Pontificia de Salamanca, Salamanca, 1986, s.v. *maleñola*.

<sup>24</sup> Cfr. R. Menéndez Pidal, *Manual de Gramática Histórica Española*, § 53,6 y Alarcos Llorach, *Fonología Española*, pp. 261 y ss.

<sup>25</sup> Su viejo significado procede de c a p ě l l a, que era la reliquia de la capa de San Martín de Tours. Vid. F.E.W., II, pp. 286-287. Cfr. además, D.C.E.C.H., t. II, s.v. *capilla* y G. Colón Doménech, «Elementos constitutivos: occitanismos», en E.L.H., II, C.S.I.C., Madrid, 1967, p. 171.

señalado que este nexos es extraño y que ya en latín se nivelaba con «c'l»: «veclus, viclus, capiclum, censurados en el Appendix Probi» (26)

Parece advertirse en la forma documental *cabillo* que ésta ha seguido la misma suerte fonética que «c'l», «g'l» (*vieyu, oreya*) y, por tanto, que /lj/ (*fiyu, muyer*), como en gascón *cabelh e*, incluso, en las variantes provenzales señaladas con anterioridad, frente a la solución castellana (*semiculta*) que optó por la metátesis del grupo «t'l» > «d'l» > «l'd».

#### 8. Grupos consonánticos

8.1. **Nasales: /mn/.** Está representado en dos palabras del texto, con dos tratamientos distintos. De un lado *homes*<sup>4</sup> (< h o m ĩ n e s), con solución /m/ y de otro *pernomna-da*<sup>13/14</sup> (< p e r - n o m ĩ n a t a) con /mn/. Ambos resultados parecen coherentes y son las soluciones propias del asturiano —especialmente en los bables central y occidental— y coinciden también con el provenzal (*home, hom, om* (éstos desde el nominativo latino); *nom* de *n o m e n* y *nominar, nomenar*, etc.).

En castellano el grupo «mn» ha sufrido dos tratamientos distintos: 1) cuando es latino ha dado /n/ (*d a m n u* > *daño*) y también cuando, siendo romance, ha perdido la vocal postónica ya en latín (*d o m ĩ n u* > *dueño*); 2) pero si «m'n» es romance con pérdida tardía de la postónica se crea entonces una consonante de transición o epentética (*h o m i n e* > *hombre*, como *hembra, lumbre, sembrar*, etc.) (27).

A éstos hay que añadir algunos casos de latinismos puros: *nomine* y *domini* en la primera línea del documento.

No hay ningún caso de /nj/, pero sí dos continuadores del grupo latino /gn/, que, pese a la imprecisión de las grafías, son evidentemente /ŋ/: *cingnos*<sup>41</sup> y *cinal*<sup>42</sup> (< s i g n u m, s i g n a l e).

8.2. Para /bl/ latino, el documento mantiene la forma etimológica en *oblido*<sup>2</sup> (< \*o b l i t u, de o b l i v i s c i), tal y como ya aparecía en Berceo (28).

8.3. Es fenómeno habitual de muchas hablas románicas la epéntesis de /r/, principalmente tras un grupo de «continua + oclusiva» (*adelantrado*) y en los finales en **-nte** (*endelantre*<sup>21</sup>) y adverbios: *entregamieritre*<sup>15</sup>, *primeiramientre*<sup>30</sup>.

#### 9. Final

Se ha de reconocer que los fenómenos fonéticos consignados no son muchos, pero he de terminar. Quedan aún, sin embargo, una serie de rasgos morfosintácticos, que caen unos del lado del sistema asturiano y otros —menos— del lado ultrapirenaico. Su estudio quedará para otra ocasión, si bien, creo que no sena ocioso reseñarlos brevemente. Así, parecen pertenecer al sistema asturiano:

a. El mantenimiento del artículo «lo» (es decir, desde el acusativo latino *ĩ l l u m*, y no desde el nominativo *ĩ l l e* «el»), que se advierte en la crasis *enno* *Rengno* de Leon<sup>38</sup> y en otras como *polo, conno*, etcétera, que reflejan usos asturianos medievales del s. XIII.

b. Las formas amalgamadas de preposición + artículo (*pela* *tierra*<sup>11</sup>, *peles* *tierras*<sup>12</sup>, *polos* *dineros*<sup>25</sup>) o de preposición + pronombre átono (*pola* *corromper* o *pola* *tentar* (29)) o de preposición + demostrativos o indefinidos (*desta* *tierra*<sup>24</sup>, *desti* *precio*<sup>20</sup>, *desti* *día*, *d'* *alguna* *manera*<sup>29,30</sup>) o, finalmente, de pronombres átonos proclíticos al verbo

<sup>26</sup> Cfr. *Manual de Gramática Histórica Española*, § 57.3.

<sup>27</sup> *Ibid.*, § 59.1.

<sup>28</sup> *Oblido* en *Mil.* 60 d, 859 b; *Duelo* 80; *Sto. Dom.* 212.3; *Mill.*, 11, etc. *Vid.*, *D.C.E.C.H.* t. IV, s.v. *olvidar*.

(*uola guarezzer*<sup>17</sup>, *uola rouramos*<sup>41</sup>). En relación con la posición del pronombre respecto al verbo aún habna que destacar los casos en que, contrariamente al castellano, aparecen enclíticos o pospuestos (*fazemos carta a uos Johan Ruiz*<sup>7/8</sup>, *uendemos uos una tierra*<sup>9</sup>, frente a *uos uendemos*<sup>14/15</sup>), etc.

c. El uso de *daquien*<sup>26</sup> —referencial personal— con valor semejante al de *alguien* (*Se daquien dela nuestra proienia, o dela estralna...*).

d. El posesivo presenta empleos comunes castellanos y asturianos (*de nuestro capellan ? a nuestra muller*<sup>9</sup>), *con nuestros hermanos*<sup>13</sup>, *con todes sues derchures*<sup>16</sup>, *nuestro jur*<sup>22</sup>, *toda nuestra uoluntad*<sup>2,3</sup>, *con nuestres manos*<sup>41-42</sup>...), pero junto a estos usos no falta el abundante empleo del posesivo precedido de artículo: *dela nuestra proienia*<sup>26,27</sup> *del nuestro jur*<sup>21-22</sup>, etc.).

e. En el estudio fonético precedente se han visto ya los plurales femeninos en -e s (faltando las correspondientes formas verbales en -e n), propios de los bables centrales e islotes leoneses y que fueron propagados —según parece— desde Oviedo cuando ésta era ciudad regia (29)... Así, *les otres partes*<sup>11-12</sup>, *peles tierres*<sup>12</sup>, *con entrades τ con ixides τ con todes sues derchures*<sup>15-16</sup>, *1111 diez*<sup>34</sup> («días»), *con nuestres manos*<sup>41</sup>; frente a un único ejemplo con —as (*letras*<sup>3</sup>).

f. Dentro del capítulo de los adverbios, la diptongación de formas como *toda entregamiente* = *primeramiente*<sup>30</sup> etc., remiten a la fonética astur-leonesa, donde —m ě n t e ha dado —miente. De otro lado *p e r*— se une o funde a adjetivos y a adverbios, dando lugar a superlativos en asturiano, uso que ya era común en latín (*per-imbecillum*, *per-illustris*...) y que también usaron Juan del Encina o Lucas Fernández. En nuestro documento aparece el p.p. adjetivado *pernomnada*<sup>13-14</sup>.

g. En cuanto al léxico, éste es mayoritariamente común al castellano y al asturiano, aunque son específicamente asturianas —al menos formalmente— las voces *pernomnada*<sup>13,14</sup>, *entrades τ ixides*<sup>15-16</sup>, *derchures*<sup>16</sup> etc.

De otro lado remiten con mayor o menor intensidad a usos ultrapirenaicos los siguientes rasgos del documento:

a. El empleo de preposición + artículo + indefinido: *de la una parte ...*, *de les otres partes*<sup>10,12</sup>, *de la toda uestra uoluntad*<sup>23</sup>, que recuerdan los giros galorrománicos: *de l'une part... / de l'autre part*, etc.

b. Aun no siendo muy expresivos, quizá conviene incluir los participios pasados en —udo/—uda, como *venduda*<sup>2</sup>, *metuda*<sup>3</sup>, *demetudo*<sup>20</sup>, cuyo formante —ū t ul—ū t a correspondía en latín a algunos verbos en —ē r e/—ē r e, con perfectos en —i. Estas formas participiales tuvieron también una gran difusión en castellano y otros romances de los siglos XII-XIII (Berceo, *Sto. Domingo*), pero en castellano y asturiano cayeron rápidamente en desuso, en favor de los terminados en —ido/—ida (de la tercera conjugación romance castellana y asturiana). Pues bien, las desinencias —ul/—uda han sido y son reglamentarias y normales en provenzal para los verbos en -e r y -r e, que no tenían participio fuerte (*vendut/venduda* «vente publique» en *Alibert*, s.v.  *vendre*; *vendud/venduda* en *Luchaire* (gascón); *vendut/vendudo* o *bendut/bendudo* en el *Tresor* de F. Mistral, etc.). Solamente aparece un participio de presente, de claras reminiscencias latinas: *Rengnante Rey don Alfonso*<sup>35-36</sup>.

<sup>29</sup> Cfr. R. Lapesa, *Fuero de Avilés*, p. 65

c. En el léxico también aparecen algunas formas sospechosamente occitanas, como:

c.1. Abodar<sup>26</sup>. No aparece en ninguno de los diccionarios medievales ni modernos, ni castellanos ni asturianos (Boggs, Oelschlager, Autoridades, etcétera). Sólo Corominas-Pascual (t. V, s.v. voto) recogen una forma *devodo*, con el valor de «juramento» y propia de germanía. Muy difícilmente podría pensarse de otro lado en una variante metatizada de *adobar*, del fránico \**d u b b a n* «empujar, golpear» y que por la costumbre de dar el espaldarazo al armar al caballero, habría pasado a «preparar, disponer, equipar» como en francés (*adober*) y en provenzal (*adouba(r)*). Pero no creo que sea ésta su procedencia. El contexto es esta *venzon*... *fazemos por abodar el cabillo de Sant Yllano. Tanto que sea (por) abodar como (pora) bodar, parece remitir a verbos parientes de más allá de los Pirineos. En provenzal existen avouda(r) abouda(r) y avodar, abodar (Alibert, s.v. avodar y Mistral, s.v. avouda) con el significado de «consagrar por medio de votos», «prometer», pero también (y cito textualmente) «avoir recours a ...», que no repugnan al contexto en que aparecen.*

c.3. Confrería<sup>6</sup> es un descendiente de *f r a t r e* (occitano *fraire* «hermano»), correspondiente a la forma autóctona castellana *frade* (que aparece en doc. de 1085, Berceo, etcétera). De él resultarán *freiria* «monasterio» (Berceo, Mil. 81 d, Alex. 389) y *freylía* «estado religioso\* (J. Ruiz, 1451). La forma más próxima castellana a la que aparece en el documento es *cofradía* y *confradría*, *confradería*, etcétera, pero hay formas provenzales muy parecidas a la de nuestro texto como *confrairia*, *confrayria* (Raynouard, III, 383), *counfrairia* y otros derivados del tipo *counfreirage*, *counfreiratge*... (Mistral, *Tresor*). De todos modos, con formas semejantes, aparece también en gallego-portugués, catalán y en otras lenguas romances (30).

c.4. Quedan todavía algunas palabras que son más o menos comunes al castellano, al asturiano y al provenzal. En unas pocas la forma - como ya se ha visto — remite a condiciones fonéticas occitanas. Tal es el caso de *sipdat*<sup>5</sup>, *uendicion*<sup>8</sup> (frente a *venzon*<sup>24,28</sup>, véase en el párrafo dedicado a las sibilantes) e, incluso, alguna como *jur*<sup>22</sup>, que, aun siendo común al castellano (docts. de 1195, 1202...) (31), al asturiano y al provenzal antiguo y moderno, por el hecho de que en castellano prevaleciera tempranamente su otro concurrente *juro* (extraído de *juar*; cfr. F. de Avilés, de 1155), podna hacer pensar que fue mayor el peso del provenzal en la elección entre *jur* y *juro* (además de la variante leonesa *jurio*) en la redacción de este documento.

A todas estas palabras habna que añadir los latinismos puros (*In nomine domini*, *amen*<sup>1</sup>; *Qui presentes —por praesentes— fuerunt*<sup>43</sup>...) y algunos usos latinizantes, como el ablativo absoluto (*Rengnante rey don Alfonso*<sup>35-36</sup>) o ya romanceado (*don Pedro obispo en Ouedo*<sup>36-37</sup>) y algún otro.

Pero —y ya lo ha dicho el Prof. Lapesa— tan pocas golondrinas no hacen verano. A pesar de lo cual, lo que precece no pretende ser sino la aportación de unos pocos datos más a ese acontecimiento de tanta importancia en la cultura y en las lenguas medievales de las cortes hispanas como lo fue la masiva presencia de francos, durante los ss. XII y XIII, presencia convertida en convivencia y por ende en influjos recíprocos de tanta envergadura que no se volverían a repetir en los siglos siguientes ni en Asturias, ni en Castilla ni en ninguna otra parte del solar hispano.

<sup>30</sup> Cfr. Corominas-Pascual, t. II, s.v. *fraile*.

<sup>31</sup> *Ibid.*, t. III, s.v. *juro*.